

Turbinen-Durchflusssensoren // VTY10



VTY10, Messing



VTY10, Kunststoff

Ihre Vorteile

Baureihe

VTY10

- Geringer Verschleiß und extrem lange Lebensdauer durch hochwertige Lagerung
- Praktisch keine Serienstreuung durch feste Pulsrate
- Gewindeanschluss oder QuickFasten, erprobt in zahlreichen Großserienanwendungen
- Hohe Messgenauigkeit, weitgehend unabhängig von der Einbaulage durch integrierte Strömungsgleichrichter

Technische Daten	VTY10 Gewinde		VTY10 Quickfasten
Werkstoff Rohrstück	Messing	Kunststoff	Kunststoff
Messbereich	1...30 l/min		
Messgenauigkeit	±1 % vom Messbereichsendwert		
Wiederholbarkeit	±1 %		
Signalabgabe	ab 0,7 l/min	ab 0,6 l/min	
Medientemperatur	0...90 °C (nicht gefrierend), kurzzeitig 95 °C	0...85 °C (nicht gefrierend), kurzzeitig 95 °C	0...70 °C (nicht gefrierend), kurzzeitig 95 °C
Umgebungstemperatur	0...70 °C		
Nenndruck	PN 16	PN 10	
Nennweite	DN 10		
Prozessanschluss	G½ Außengewinde	G¾ Außengewinde	QuickFasten
Messaufnehmer	Hall-Effekt-Sensor		
Ausgangssignal	Rechteck-Frequenzsignal, NPN open collector		
Tastverhältnis	50:50		
Pulsrate / K-Faktor	495 Pulse/l	530 Pulse/l	
Elektrischer Anschluss	80 mm (QuickFasten 90 mm) Einzeladern mit Molex Mini-Fit® Jr. Stecker (Teilenummer 0039014036)		
	Optional: PVC-Mantelleitung (1 m), optional Einzeladern		Optional: Einzeladern (115 mm)
Versorgungsspannung	4,5...24 VDC		
Zulassung			

Архангельск (8182)63-90-72
 Астана (7172)727-132
 Астрахань (8512)99-46-04
 Барнаул (3852)73-04-60
 Белгород (4722)40-23-64
 Брянск (4832)59-03-52
 Владивосток (423)249-28-31
 Волгоград (844)278-03-48
 Вологда (8172)26-41-59
 Воронеж (473)204-51-73
 Екатеринбург (343)384-55-89
 Иваново (4932)77-34-06

Ижевск (3412)26-03-58
 Иркутск (395)279-98-46
 Казань (843)206-01-48
 Калининград (4012)72-03-81
 Калуга (4842)92-23-67
 Кемерово (3842)65-04-62
 Киров (8332)68-02-04
 Краснодар (861)203-40-90
 Красноярск (391)204-63-61
 Курск (4712)77-13-04
 Липецк (4742)52-20-81
 Киргизия (996)312-96-26-47

Магнитогорск (3519)55-03-13
 Москва (495)268-04-70
 Мурманск (8152)59-64-93
 Набережные Челны (8552)20-53-41
 Нижний Новгород (831)429-08-12
 Новокузнецк (3843)20-46-81
 Новосибирск (383)227-86-73
 Омск (3812)21-46-40
 Орел (4862)44-53-42
 Оренбург (3532)37-68-04
 Пенза (8412)22-31-16
 Казахстан (772)734-952-31

Пермь (342)205-81-47
 Ростов-на-Дону (863)308-18-15
 Рязань (4912)46-61-64
 Самара (846)206-03-16
 Санкт-Петербург (812)309-46-40
 Саратов (845)249-38-78
 Севастополь (8692)22-31-93
 Симферополь (3652)67-13-56
 Смоленск (4812)29-41-54
 Сочи (862)225-72-31
 Ставрополь (8652)20-65-13
 Таджикистан (992)427-82-92-69

Сургут (3462)77-98-35
 Тверь (4822)63-31-35
 Томск (3822)98-41-53
 Тула (4872)74-02-29
 Тюмень (3452)66-21-18
 Ульяновск (8422)24-23-59
 Уфа (347)229-48-12
 Хабаровск (4212)92-98-04
 Челябинск (351)202-03-61
 Череповец (8202)49-02-64
 Ярославль (4852)69-52-93

<https://sika.nt-rt.ru/> || skx@nt-rt.ru

Typischer Druckverlust

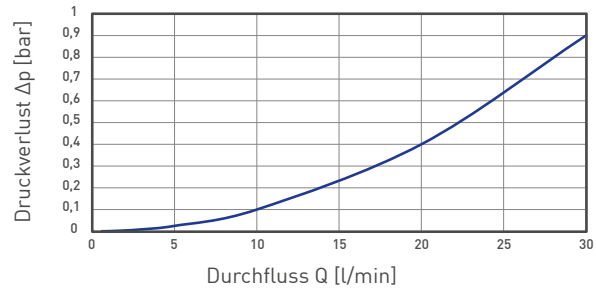

Kennlinie, Kunststoff

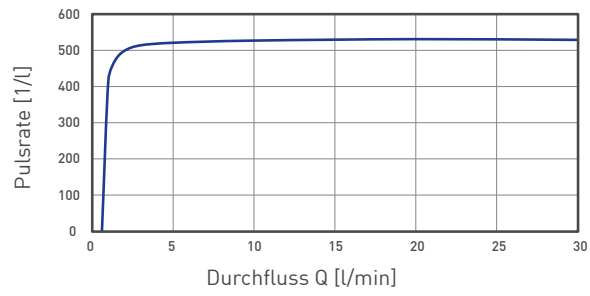

Kennlinie, Messing

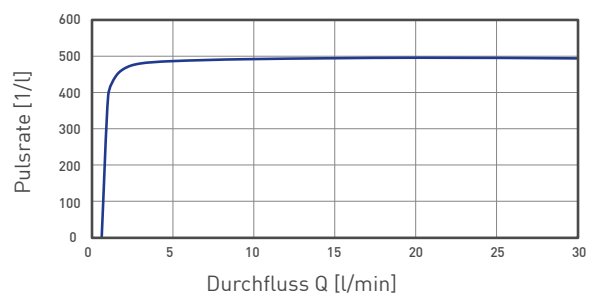

Messing Gewinde

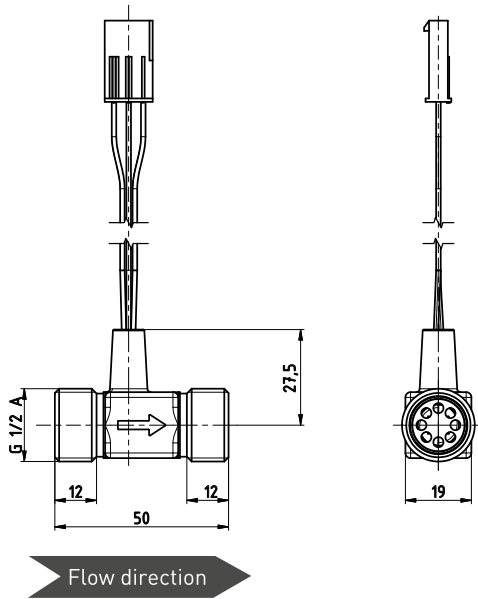

Kunststoff Gewinde

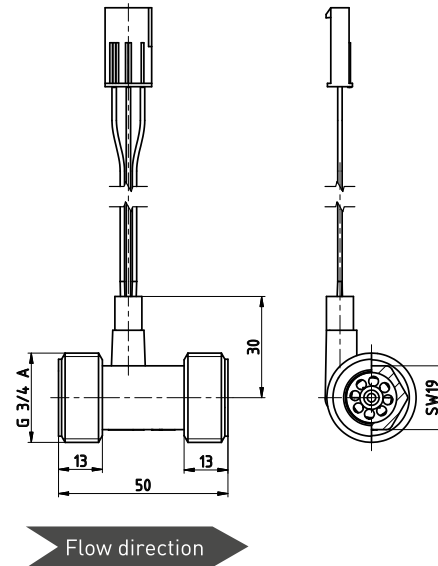

Kunststoff QuickFasten

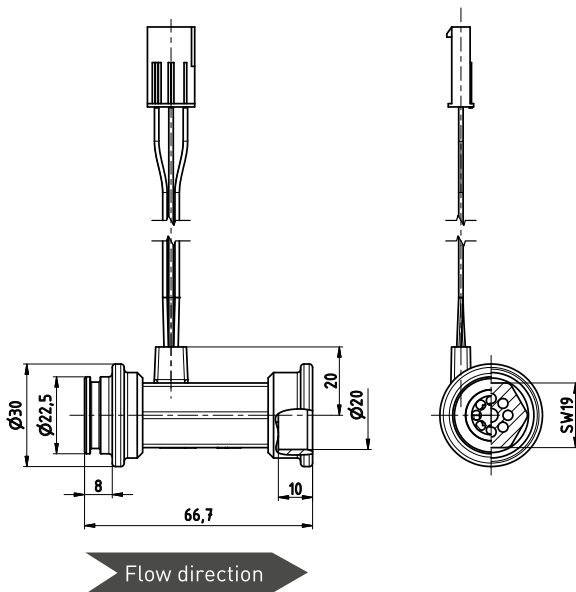

Alternative für elektrischen Anschluss

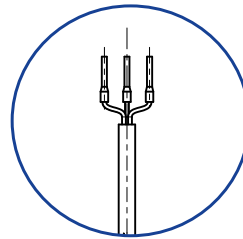

Werkstoffe medienberührend

Typ	VTY10, Messing	VTY10, Kunststoff
Rohrstück	Messing CW617N	PPE+PS Noryl™ 30 % glasfaserverstärkt
Rotor	PPE+PS Noryl™ 30 % glasfaserverstärkt	
Magnet	Hartferrit	
Welle	Edelstahl / Hartmetall	
Axiallager	Saphir	
Radiallager	PEEK Victrex™	

Beschaltung

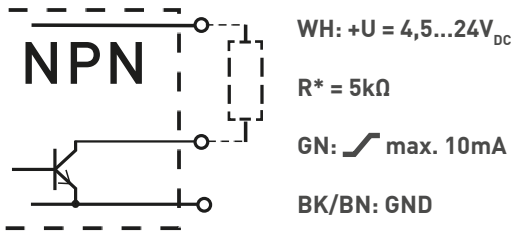

* Empfehlung Pull-Up Widerstand R ~ 5kΩ

Farbcode

WH = weiß
 GN = grün
 BK = schwarz (Einzeladern)
 BN = braun (PVC-Leitung)
 R = Widerstand

Pinbelegung Molex Mini-Fit® Stecker

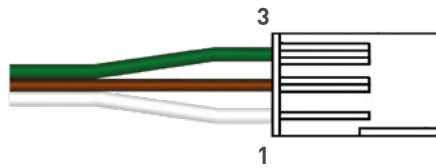
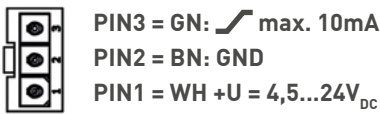

Bestellcode	
Typ	
VTY10, Messing	VY1030MAHN
Elektrischer Anschluss	
80 mm Einzeladern mit Molex Mini-Fit® Jr. Stecker	X1A3
1 m PVC-Leitung	10A3
Beispiel Artikelnummer	VY1030MAHN X1A3

Mindestbestimmengen beachten.

Bestellcode	
Typ	
VTY10, Kunststoff	VY1030K5HN
Elektrischer Anschluss	
1 m PVC-Leitung, Gewinde	10A4
80 mm Einzeladern mit Molex Mini-Fit® Jr. Stecker, Gewinde	X1A4
115 mm Einzeladern, QuickFasten	P0Q1
90 mm Einzeladern mit Molex Mini-Fit® Jr. Stecker, QuickFasten	X2Q1
Beispiel Artikelnummer	VY1030K5HN 10A4

Mindestbestimmengen beachten.

Архангельск (8182)63-90-72
 Астана (7172)727-132
 Астрахань (8512)99-46-04
 Барнаул (3852)73-04-60
 Белгород (4722)40-23-64
 Брянск (4832)59-03-52
 Владивосток (423)249-28-31
 Волгоград (844)278-03-48
 Вологда (8172)26-41-59
 Воронеж (473)204-51-73
 Екатеринбург (343)384-55-89
 Иваново (4932)77-34-06

Ижевск (3412)26-03-58
 Иркутск (395)279-98-46
 Казань (843)206-01-48
 Калининград (4012)72-03-81
 Калуга (4842)92-23-67
 Кемерово (3842)65-04-62
 Киров (8332)68-02-04
 Краснодар (861)203-40-90
 Красноярск (391)204-63-61
 Курск (4712)77-13-04
 Липецк (4742)52-20-81
 Киргизия (996)312-96-26-47

Магнитогорск (3519)55-03-13
 Москва (495)268-04-70
 Мурманск (8152)59-64-93
 Набережные Челны (8552)20-53-41
 Нижний Новгород (831)429-08-12
 Новокузнецк (3843)20-46-81
 Новосибирск (383)227-86-73
 Омск (3812)21-46-40
 Орел (4862)44-53-42
 Оренбург (3532)37-68-04
 Пенза (8412)22-31-16
 Казахстан (772)734-952-31

Пермь (342)205-81-47
 Ростов-на-Дону (863)308-18-15
 Рязань (4912)46-61-64
 Самара (846)206-03-16
 Санкт-Петербург (812)309-46-40
 Саратов (845)249-38-78
 Севастополь (8692)22-31-93
 Симферополь (3652)67-13-56
 Смоленск (4812)29-41-54
 Сочи (862)225-72-31
 Ставрополь (8652)20-65-13
 Таджикистан (992)427-82-92-69

Сургут (3462)77-98-35
 Тверь (4822)63-31-35
 Томск (3822)98-41-53
 Тула (4872)74-02-29
 Тюмень (3452)66-21-18
 Ульяновск (8422)24-23-59
 Уфа (347)229-48-12
 Хабаровск (4212)92-98-04
 Челябинск (351)202-03-61
 Череповец (8202)49-02-64
 Ярославль (4852)69-52-93

<https://sika.nt-rt.ru/> || skx@nt-rt.ru